



**ОБЩЕСТВО С ОГРАНИЧЕННОЙ ОТВЕТСТВЕННОСТЬЮ  
«ТВЕРСКОЙ ПРОЕКТНЫЙ ИНСТИТУТ»**

---

Свидетельство о допуске к определённому виду или видам работ  
СРО Ассоциация «Э.С.П.» № 219-ПД от 01.11.2017г.

ЗАКАЗЧИК ООО «ДСК-ПРОЕКТ 7»

**ПРОЕКТ МЕЖЕВАНИЯ ТЕРРИТОРИИ**

**линейного объекта:**

**«Строительство подъездных путей  
к территории малоэтажной жилой застройки,  
расположенной по адресу согласно ориентира:  
г. Тверь, Сахаровское шоссе, 9»**

**Объект 68/19 - ПМТ.1**

**Том 1**

**Проект межевания территории**

«Основная часть проекта межевания территории»  
«Материалы по обоснованию проекта межевания территории»

**Тверь, 2019 год**



**ОБЩЕСТВО С ОГРАНИЧЕННОЙ ОТВЕТСТВЕННОСТЬЮ  
«ТВЕРСКОЙ ПРОЕКТНЫЙ ИНСТИТУТ»**

Свидетельство о допуске к определённому виду или видам работ  
СРО Ассоциация «Э.С.П.» № 219-ПД от 01.11.2017г.

ЗАКАЗЧИК ООО «ДСК-ПРОЕКТ 7»

**ПРОЕКТ МЕЖЕВАНИЯ ТЕРРИТОРИИ**

**линейного объекта:**

**«Строительство подъездных путей  
к территории малоэтажной жилой застройки,  
расположенной по адресу согласно ориентира:  
г. Тверь, Сахаровское шоссе, 9»**

**Объект 68/19 - ПМТ.1**

**Том 1**

**Проект межевания территории**

**«Основная часть проекта межевания территории»  
«Материалы по обоснованию проекта межевания территории»**

Взам. Инв.	
Подп. и дата	
Инв. № подл.	

Генеральный директор

Л.М. Чудесенкова

Главный инженер проекта

А.Д. Крылов

Тверь, 2019 год

## СОСТАВ

### Том 1 «Основная часть проекта межевания территории»

#### Текстовая часть

<b>1. Общие положения.....</b>	<b>3</b>
<b>2. Проект межевания территории.....</b>	<b>5</b>
2.1.Перечень и сведения о площади образуемых земельных участков, в том числе возможные способы их образования.....	5
2.2.Перечень и сведения о площади образуемых земельных участков, которые будут отнесены к территориям общего пользования или имуществу общего пользования, в том числе в отношении которых предполагаются резервирование и (или) изъятие для государственных или муниципальных нужд.....	6
2.3.Целевое назначение лесов, вид (виды) разрешённого использования лесного участка, количественные и качественные характеристики лесного участка, сведения о нахождении лесного участка в границах особо защитных участков лесов (в случае, если подготовка проекта межевания территории осуществляется в целях определения местоположения границ образуемых и (или) изменяемых лесных участков.....	7
2.3.1. Местоположение, границы и площадь проектируемого лесного участка.....	7
2.3.2. Количественные и качественные характеристики проектируемого лесного участка.....	8
2.3.3. Виды разрешённого использования лесов на проектируемом лесном участке.....	9
2.3.4. Сведения о наличии на проектируемом лесном участке особо защитных участков лесов, особо охраняемых природных территорий, зон с особыми условиями использования территорий.....	9
<b>3. Зоны с особыми условиями использования территории.....</b>	<b>10</b>

Взам. инв. №								
Подл. и дата								
Изм	Кол.уч	Лист	№ док.	Подп.	Дата			
68/19-ПМТ.1								
Инв. № подл.	ГАП ррр	Железов				Стадия	Лист	Листов
	Г.И.Д. РР	Крылов				ПМТ	1	11
	Разраб.	Крылов				<b>ООО «Тверской проектный институт»</b>		
	Н. контр.							

**Графическая часть (прилагается)**

Обозначение	Наименование	Примечание
68/19-ПМТ.1 лист 1	Схема лесного участка по категориям защитных лесов, проектируемого к межеванию М1:5000	
68/19-ПМТ.1 лист 2	Чертеж межевания территории М1:2000	

Инов. № подл.	Подл. и дата	Взам. инв. №

Изм	Кол.у	Лист	№ док.	Подп.	Дата	<b>68/19-ПМТ.1</b>	Лист
							2

## Текстовая часть

### 1. Общие положения

Подготовка проектов межевания территории в соответствии со ст.43 ГрК РФ осуществляется применительно к территории, расположенной в границах одного или нескольких смежных элементов планировочной структуры, границах определённой правилами землепользования и застройки территориальной зоны и (или) границах установленной схемой территориального планирования муниципального района генеральным планом поселения, городского округа функциональной зоны.

Подготовка проекта межевания территории осуществляется для определения местоположения границ образуемых и изменяемых земельных участков и содержит сведения, необходимые для постановки на государственный кадастровый учёт в порядке, определённом Федеральным законом от 24.07.2007г. №221-ФЗ

При разработке проекта межевания территории должно быть обеспечено соблюдение следующих требований:

- границы проектируемых земельных участков устанавливаются в зависимости от функционального значения территориальной зоны и требований соответствующего градостроительного регламента с учетом обеспечения условий эксплуатации объектов недвижимости, включая проезды, проходы к ним;

- границы существующих землепользований при разработке проекта межевания не подлежат изменению за исключением случаев при согласии землепользователя (правообладателя) на изменение границ земельных участков.

При разработке проекта межевания территории в границы земельных участков включаются территории: под зданиями, строениями и сооружениями; проездов, пешеходных дорог и проходов к зданиям и сооружениям; открытых площадок для временного хранения автомобилей; придомовых зеленых насаждений, площадок для отдыха и игр детей; хозяйственных площадок; физкультурных площадок и иных территорий в соответствии с действующими нормативными техническими документами.

При разработке проекта межевания уточняются границы зон действия публичных сервитутов, в соответствии с которыми землепользователи обязаны обеспечить: безвозмездное и беспрепятственное использование объектов общего пользования (пешеходные проходы и автомобильные проезды, объекты инженерной инфраструктуры); возможность размещения межевых и геодезических знаков и подъездов к ним; возможность доступа на участок представителей соответствующих служб для ремонта объектов инфраструктуры и других целей.

Разработка проекта межевания произведена на основании следующих документов:

Взам. инв. №	Подп. и дата	Инв. № подл.							Лист
									3
Изм.	Кол.у	Лист	№ док.	Подп.	Дата	68/19-ПМТ.1			

1. Договора о комплексном освоении территории между ООО «ДСК-Проект 7» и Администрацией города Твери от 25 июля 2017г.;
2. Договора аренды находящегося в муниципальной собственности земельного участка (части земельного участка) № 369-1 от 25.07.2-17г.;
3. Градостроительного кодекса Российской Федерации;
4. Постановления Администрации Тверской области за № 335-па от 13.11.2007г. «Об утверждении положения о составе и содержании проектов планировки территории»;
5. Постановления правительства Тверской области №523-ПП от 12.09.2012 г.;
6. Постановления Администрации Тверской области за № 283-па от 14.06.2011г. «Об утверждении областных нормативов градостроительного проектирования Тверской области»;
7. Постановления Администрации г. Твери № 1612 от 01.12.2017г. «Об утверждении документации по планировке территории в границах земельного участка с кадастровым номером 69:40:0100631:6 (почтовый адрес ориентира: Тверская область, г. Тверь, шоссе Сахаровское, д.9) в Заволжском районе города Твери»;
8. Постановления Администрации г. Твери № 923 от 02.08.2018г. «Об утверждении внесения изменений в документацию по планировке территории в границах земельного участка с кадастровым номером 69:40:0100631:6 (почтовый адрес ориентира: Тверская область, г. Тверь, шоссе Сахаровское, д.9) в Заволжском районе города Твери»;
9. Земельного Кодекса Российской Федерации от 25.10.2001 (с изм. и дополн.)
10. Лесного Кодекса Российской Федерации от 4.12.2016 (с изм. и дополн.)
11. Проектной документации по установлению и изменению границ категории защитных лесов «Лесопарковые зоны», выполненной Тверским филиалом ФГБУ «Рослесинфорг»;
12. Приказа Министерства лесного хозяйства Тверской области зп № 94-п от 13.06.2019г. «Об утверждении проектной документации по установлению и изменению границ категории защитных лесов «Лесопарковые зоны» на землях Савватьевского участкового лесничества»;
13. Приказа Министерства природных ресурсов и экологии РФ «Рослесхоз» № 829 от 28.06.2019г. «Об отнесении лесов на территории Савватьевского участкового лесничества к защитным лесам и установлении их границ»;
14. Приказа Министерства природных ресурсов и экологии РФ «Рослесхоз» № 54 от 03.06.2017г. «Об утверждении Требований к составу и к содержанию проектной документации лесного участка, порядка её подготовки».

Проект межевания территории состоит из основной части, которая подлежит утверждению, и материалов по обоснованию этого проекта.

## 2. ПРОЕКТ МЕЖЕВАНИЯ ТЕРРИТОРИИ

Взам. инв. №	
Подп. и дата	
Инв. № подл.	

Изм	Кол.у	Лист	№ док.	Подп.	Дата	<b>68/19-ПМТ.1</b>	Лист
							4

Разработка проекта межевания территории земельного участка с кадастровым номером 69:40:0100628:12, расположенного в зоне защитных лесов 1 и 2-ого поясов Тверского лесничества Тверской области Савватьевское лесничество вызвана необходимостью строительства подъездного пути к малоэтажной застройке, расположенной на соседнем земельном участке в кадастровом квартале 69:40:0100631, по адресу согласно ориентира: г. Тверь, Сахаровское шоссе, 9, в соответствии с утверждённой документацией по планировке территории и в связи с тем, что в настоящий момент участок строительства не имеет самостоятельного доступа на земли общего пользования.

## 2.1. Перечень и сведения о площади образуемых земельных участков, в том числе возможные способы их образования.

Вновь образуемый земельный участок под подъездные пути в данный момент находится в составе земельного участка с кадастровым номером 69:40:0100628:12, площадью 7,9453 га расположенного на территории участкового Савватьевского лесничества Тверского лесничества Тверской области. В сведениях ЕГРН содержится информация, о том, что данный земельный участок ранее входил в состав лесного участка с кадастровым номером 69:00:0000000:45. С 2006 г. и до настоящего времени кадастровой палатой Тверской области были выполнены межевания землепользования Савватьевского лесничества и присвоены новые кадастровые номера вновь образованных земельных участков в составе единого землепользования и включены в Единый Реестр недвижимости.

### Сведения об исходном лесном участке

Наименование участкового лесничества	№ квартала	№ выдела	Кадастровый номер	Площадь, га	Субъект и вид права	Категория земель	Вид разрешённого использования лесов, в соответствии с лесохозяйственным регламентом лесничества	Целевое назначение лесов/категория защитных лесов	Особо защитные участки лесов
Савватьевское (по материалам л/у: Савватьевское)	5	23	69:00:0000000:45, (из него образован 69:40:0100628:12)	7,9453	Собственность РФ	Земли лесного фонда	Для ведения лесного хозяйства	Защитные, 1,2 пояс зон санитарной охраны источников хоз.-бытового водоснабжения	Нет

### Сведения об образуемом земельном участке

Инов. № подл.	Подп. и дата	Взам. инв. №

Изм.	Кол.у	Лист	№ док.	Подп.	Дата

Обозначение образуемых земельных участков	Кадастровый номер исходных ЗУ/земель	Площадь, кв.м	Субъект/вид права	Категория земель	Вид разрешённого использования	Способ образования	Сведения об образуемом лесном участке		
							№ квартала	№ выдела	Целевое назначение лесов/категория защитных лесов
69:40:0100628:ЗУ1	69:00:0000000:45 (из него образован 69:40:0100628:12)	0,16	Собственность РФ	Земли лесного фонда	Для ведения лесного хозяйства	Выдел из земель с сохранением границ исходного земельного участка.	5	23	Защитные, 1,2 пояс зон санитарной охраны источников хоз.-бытового водоснабжения

Земельный участок с кадастровым номером 69:40:0100628:12 расположен на землях лесного фонда Тверского лесничества Тверской области Савватьевского участкового лесничества. На этом земельном участке расположен лесотаксационный выдел 23, общей площадью 5,4 га.

Из этой территории выделяется земельный участок площадью 0,16 га, полосой 7,75 м, пересекающий продольно весь выдел с целью межевания его и переводу в будущем в земли общего пользования. На вновь образуемом земельном участке планируется размещение автомобильной дороги для организации подъездных путей к территории строительства малоэтажной застройки, расположенной на соседнем земельном участке. Выдел 23 характеризуется следующими показателями: территория покрыта подлеском из сосны и другими средними деревьями, включая рябину, ель. Рекреационная характеристика следующая:

Инов. № подл.	Подп. и дата	Взам. инв. №

Изм	Кол.у	Лист	№ док.	Подп.	Дата



тип ландшафта закрытый горизонтально сомкнутый;  
 класс эстетической оценки – 2;  
 санитарно-гигиеническая оценка – средняя;  
 класс устойчивости – 2;  
 проходимость – средняя;  
 просматриваемость – средняя;  
 деградация лесной среды – 2;  
 почва бедная, средне увлажненная;  
 бонитет – 2.

На вновь образованном земельном участке, представляющий полосу шириной 7,75- 7,8 м, лесная растительность расположена только по краям по 1 ÷ 0,5 м с каждой стороны и представлена в основном соснами высотой 24-26 м диаметром 28 ÷ 36 см; общее количество – 57 шт.

**2.2. Перечень и сведения о площади образуемых земельных участков, которые будут отнесены к территориям общего пользования или имуществу общего пользования, в том числе в отношении которых предполагаются резервирование и (или) изъятие для государственных или муниципальных нужд.**

Вновь образуемый земельный участок площадью 0,16 га переведен в категорию защитных лесов *«леса, расположенные в первом и втором поясах зон санитарной охраны источников питьевого и хозяйственно-бытового водоснабжения»*, под подъездные пути.

К имуществу общего пользования, в том числе в отношении которых предполагаются резервирование и (или) изъятие для государственных или муниципальных нужд эти земельные участки не относятся, так как являются землями Тверского лесничества Тверской области Савватьевского участкового лесничества.

**2.3 .Целевое назначение лесов, вид (виды) разрешённого использования лесного участка, количественные и качественные характеристики лесного участка, сведения о нахождении лесного участка в границах особо защитных участков лесов (в случае, если подготовка проекта межевания территории осуществляется в целях определения местоположения границ образуемых и (или) изменяемых лесных участков).**

При подготовке проекта межевания территории в целях определения местоположения границ образуемых и (или) изменяемых лесных участков их местоположение, границы и площадь определены с учётом границ и площади

Взам. инв. №	
Подп. и дата	
Инв. № подл.	

Изм	Кол.у	Лист	№ док.	Подп.	Дата	<b>68/19-ПМТ.1</b>	Лист
							7

лесных кварталов и (или) лесотаксационных выделов, частей лесотаксационных выделов.

Инв. № подл.	Подл. и дата	Взам. инв. №							Лист
									8
Изм	Кол.у	Лист	№ док.	Подп.	Дата	<b>68/19-ПМТ.1</b>			

### 2.3.1. Местоположение, границы и площадь проектируемого лесного участка.

Таблица 1.

Субъект Российской Федерации	Тверская область
Муниципальное образование	г. Тверь, Калининский район
Категория земель	Земли лесного фонда
Лесничество (лесопарк)	Тверское лесничество Тверской области
Участковое лесничество, урочище (при наличии)	Савватьевское участковое лесничество
Целевое назначение лесов, категория защитных лесов	Защитные леса 1,2 пояс зон санитарной охраны источников питьевого и хоз.-бытового водоснабжения
Квартал, лесотаксационный выдел/часть лесотаксационного выдела	Квартал № 5, Часть выдела 23
Площадь проектируемого лесного участка, га	0,16 га

### 2.3.2. Количественные и качественные характеристики проектируемого лесного участка.

Таблица 2. Распределение земель

Общая площадь, га	в том числе									
	лесные земли					нелесные земли				
	Занятые лесными насаждениями	В том числе покрытые лесными культурами	Лесные питомники, плантации	Не занятые лесными насаждениями	Итого	Дороги	Просеки	Болота	Другие	Итого:
1	2	3	4	5	6	7	8	9	10	11
0,16	0,16	-	-	-	0,16	-	-	-	-	-

Таблица 3. Характеристика насаждений проектируемого лесного участка.

Участковое лесничество/урочище (при наличии)	Номер квартала	Номер выдела	Состав насаждения или характеристика лесного участка при отсутствии насаждения	Площадь (га)/запас древесины при наличии (куб.м)	В том числе по группам возраста древостоя (га/куб.м)			
					Молодняки	Средневозрастные	Приспевающие	Спелые и перестойные
1	2	3	4	5	6	7	8	9
Савватьевское	5	23	10С	0,16/49,17		49,17		
			-	-	-		-	

Изм.	Кол.у	Лист	№ док.	Подп.	Дата

Таблица 4. Средние таксационные показатели насаждений проектируемого лесного участка.

Целевое назначение лесов	Хозяйство, преобладающая порода	Состав насаждений	Возраст	Бонитет	Полнота	Средний запас древесины (куб.м/га)		
						Средневозрастные	Приспевающие	Спелые и перестойные
1	2	3	4	5	6	7	8	9
Защитные	сосна	10С	65	2	31	-	246	-

Таблица 5. Виды и объёмы использования лесов на проектируемом лесном участке.

Целевое назначение лесов	Хозяйство (хвойное, твёрдолиственное, мягколиственные)	Площадь (га)	Единица измерения	Объёмы использования лесов (изъятия лесных ресурсов) м3
Защитные	-	0,16	-	49,17
Вид использования лесов – ведение лесного хозяйства.				
Цель предоставления лесного участка – для строительства подъездных путей к малоэтажной застройке.				
<b>Всего:</b>		<b>0,16</b>	<b>-</b>	<b>49,17</b>

### 2.3.3. Виды разрешённого использования лесов на проектируемом лесном участке

В соответствии со статьёй 105 ЛК РФ. «Правовой режим лесов, выполняющих функции защиты природных и иных объектов», «леса, выполняющие функции защиты природных и иных объектов, относятся к защитным лесам и, таким образом, подлежат освоению в целях сохранения средообразующих, водоохраных, защитных, санитарно-гигиенических, оздоровительных и иных полезных функций лесов с одновременным использованием лесов при условии, если это использование совместимо с целевым назначением защитных лесов и выполняемыми ими полезными функциями» (ч. 4 ст. 12 ЛК РФ). К одному из разрешенных видов использования данных лесов является использование их под строительство линий электропередачи, линий связи, дорог, трубопроводов и других линейных объектов, а также сооружений, являющихся неотъемлемой технологической частью указанных объектов.

Вид разрешенного использования вновь образуемого земельного участка присваивается в соответствии с лесохозяйственным регламентом лесничества : **« Для ведения лесного хозяйства»**

Данным проектом предусмотрено использование вновь образованного земельного участка под строительство подъездных путей (линейного объекта ) к территории малоэтажной застройки.

Взам. инв. №	
Подп. и дата	
Инв. № подл.	

Изм	Кол.у	Лист	№ док.	Подп.	Дата	68/19-ПМТ.1	Лист
							10

Земельный участок не имеет никаких обременений и ограничений, его территория свободна от инженерных коммуникаций, требующих охранных зон, лесной участок в аренду не передан.

**2.3.4. Сведения о наличии на проектируемом лесном участке  
особо защитных участков лесов, особо охраняемых  
природных территорий,  
зон с особыми условиями использования территорий.**

Согласно данным Государственного реестра на проектируемом лесном участке отсутствуют особо защитные участки лесов (ОЗУ), особо охраняемые природные территории (ООПТ). Проектируемый лесной участок находился в границах категории защитных лесов «Лесопарковые зоны», а Приказом Министерства природных ресурсов и экологии РФ «Рослесхоз» № 829 от 28.06.2019г. отнесен к категории защитных лесов *«леса, расположенные в первом и втором поясах зон санитарной охраны источников питьевого и хозяйственно-бытового водоснабжения».*

**3. Зоны с особыми условиями использования территории.**

Зон с особыми условиями использования территории в границах этого участка отсутствует. Установление красных линий, новых зон с особыми условиями использования территории, включая охранные зоны для проектируемых подъездных путей к малоэтажной застройке, не требуется.

Инв. № подл.	Подл. и дата	Взам. инв. №							Лист
Изм	Кол.у	Лист	№ док.	Подп.	Дата	68/19-ПМТ.1			

## ГРАФИЧЕСКАЯ ЧАСТЬ

Инв. № подл.	Подл. и дата	Взам. инв. №					Лист
Изм	Кол.у	Лист	№ док.	Подп.	Дата	68/19-ПМТ.1	Лист

Схема лесного участка по категориям защитных лесов, проектируемого к  
межеванию  
Масштаб 1:5000

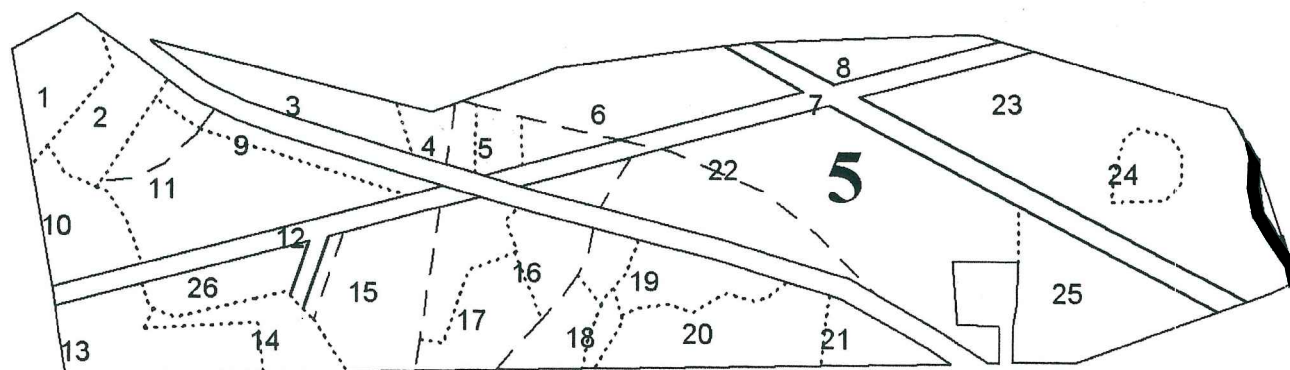

Условные обозначения  
Тверское лесничество Тверской области  
Савватьевское (Савватьевское) участковое лесничество

— граница участков, проектируемых к размежеванию

Целевое назначение и  
категории защитных лесов

Защитные леса

— леса, выполняющие функции защиты  
природных и иных объектов

— леса, расположенные в 1 и 2 поясах зон  
санитарной охраны источников питьевого  
и хоз-бытового водоснабжения

Таблица координат характерных  
точек вновь образуемого земельного  
участка в системе координат МСК-69

№	Y	X
1	2281159.3050	292399.2320
2	2281166.4625	292402.4498
3	2281153.5961	292420.2977
4	2281160.8747	292423.0687
5	2281138.0593	292451.4310
6	2281144.9938	292454.8916
7	2281120.9118	292482.4154
8	2281128.3777	292484.9302
9	2281115.5770	292519.1242
10	2281123.2465	292520.2388
11	2281113.8739	292536.9572
12	2281121.6503	292537.0500
13	2281114.8748	292550.9625
14	2281122.6861	292551.5430
15	2281111.1561	292567.6143
16	2281118.6411	292569.6557
17	2281099.6615	292603.1574
18	2281108.9978	292599.4745

Таблица координат характерных точек вновь  
образуемого земельного участка

№	Румб	Длина линий, м
1-3	СЗ 15° 09' 47"	21,83
3-5	СЗ 26° 31' 42"	34,79
5-7	СЗ 28° 57' 38"	35,42
7-9	СЗ 8° 15' 59"	37,09
9-11	СЗ 5° 28' 31"	17,92
11-13	СВ 4° 05' 08"	14,04
13-15	СЗ 12° 33' 42"	17,06
15-17	СЗ 17° 55' 33"	37,36
17-18	ЮВ 68° 26' 33"	10,04
18-16	ЮВ 17° 55' 13"	31,33
16-14	ЮВ 12° 35' 57"	18,57
14-12	ЮЗ 4° 06' 19"	14,53
12-10	ЮВ 5° 26' 14"	16,89
10-8	ЮВ 8° 15' 59"	35,68
8-6	ЮВ 28° 56' 33"	34,33
6-4	ЮВ 26° 31' 19"	35,56
4-2	ЮВ 15° 10' 06"	21,36
2-1	ЮЗ 65° 45' 20"	7,84

68/19-ПМТ.1							
Проект размежевания территории подъездных путей (дороги) к территории малоэтажной жилой застройки в г. Твери Сахаровское шоссе, 9 (адрес ориентира)							
Изм.	Кол. уч.	Лист	№ док.	Подп.	Дата		
Ген. директор		Чудесенкова			05.08.19		
ГИП		Крылов					
ГАП		Железов					
Разраб.		Железов					
					Стадия	Лист	Листов
					П	1	2
Схема лесного участка по категориям защитных лесов, проектируемого к размежеванию Масштаб 1:5000					ООО "Тверской проектный институт"		



Чертеж межевания территории  
М1:2000



Таблица координат характерных точек вночь образуемого земельного участка в системе координат МСК-69

№	Y	X
1	2281159.3050	292399.2320
2	2281166.4625	292402.4498
3	2281153.5961	292420.2977
4	2281160.8747	292423.0687
5	2281138.0593	292451.4310
6	2281144.9938	292454.8916
7	2281120.9118	292482.4154
8	2281128.3777	292484.9302
9	2281115.5770	292519.1242
10	2281123.2465	292520.2388
11	2281113.8739	292536.9572
12	2281121.6503	292537.0500
13	2281114.8748	292550.9625
14	2281122.6861	292551.5430
15	2281111.1561	292567.6143
16	2281118.6411	292569.6557
17	2281099.6615	292603.1574
18	2281108.9978	292599.4745

Таблица координат характерных точек вночь образуемого земельного участка

№	Румб	Длина линий, м
1-3	СЗ 15° 09' 47"	21,83
3-5	СЗ 26° 31' 42"	34,79
5-7	СЗ 28° 57' 38"	35,42
7-9	СЗ 8° 15' 59"	37,09
9-11	СЗ 5° 28' 31"	17,92
11-13	СВ 4° 05' 08"	14,04
13-15	СЗ 12° 33' 42"	17,06
15-17	СЗ 17° 55' 33"	37,36
17-18	ЮВ 68° 26' 33"	10,04
18-16	ЮВ 17° 55' 13"	31,33
16-14	ЮВ 12° 35' 57"	18,57
14-12	ЮЗ 4° 06' 19"	14,53
12-10	ЮВ 5° 26' 14"	16,89
10-8	ЮВ 8° 15' 59"	35,68
8-6	ЮВ 28° 56' 33"	34,33
6-4	ЮВ 26° 31' 19"	35,56
4-2	ЮВ 15° 10' 06"	21,36
2-1	ЮЗ 65° 45' 20"	7,84

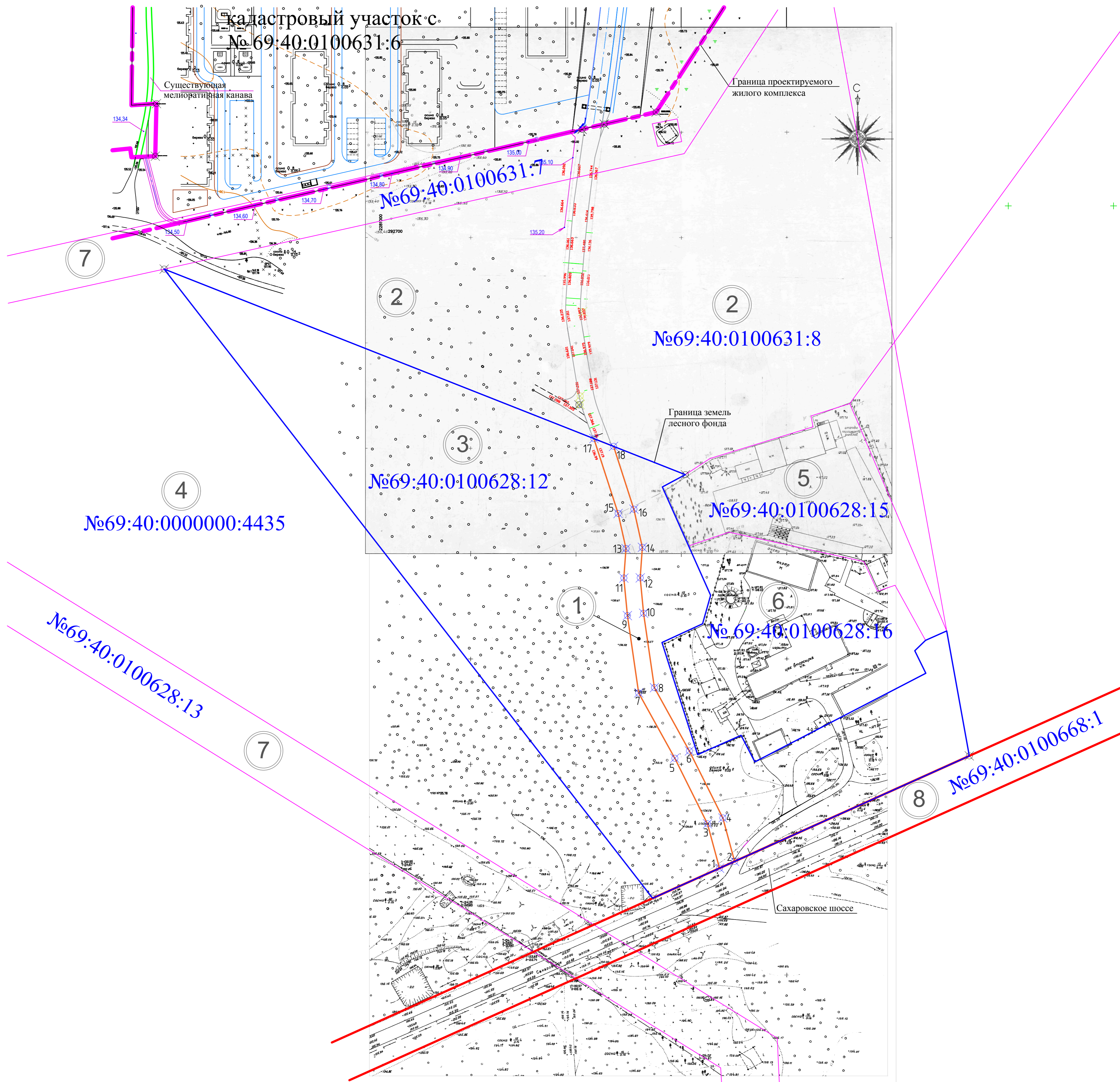
УСЛОВНЫЕ ИЗОБРАЖЕНИЯ

- Граница земельного участка, из состава которого выделяется новый земельный участок.
- Границы выделяемого (вночь образуемого) земельного участка
- Границы соседних земельных участков
- Границы территорий общего пользования (городские дороги местного значения в границах красных линий)
- Обозначение земельного участка

№ УЧАСТКА	ВИД РАЗРЕШЕННОГО ИСПОЛЬЗОВАНИЯ ЗЕМЕЛЬНОГО УЧАСТКА ПО КЛАССИФИКАТОРУ	ПЛОЩАДЬ УЧАСТКА, кв.м.	Примечание
1	Для ведения лесного хозяйства	1600,00	Вночь образуемый
2	Земли населённых пунктов	84194,00	Существующий
3	Земли лесхоза (лесопарковая зона)	79453,00	Существующий
4	Для ведения лесного хозяйства	392560,00	Существующий
5	Для размещения и эксплуатации объектов автомобильного транспорта и объектов дорожного хозяйства	5810,00	Существующий
6	Для размещения промышленных объектов	8918,00	Существующий
7	Для размещения линейных объектов	29941,00	Существующий
8	Для общего пользования (уличная сеть)	24030,00	Существующий

68/19-ПМТ.1							
Проект межевания территории подъездных путей (дороги) к территории малоэтажной жилой застройки в г. Твери Сахаровское шоссе, 9 (адрес ориентира)							
Изм.	Кол.уч.	Лист	№ док.	Подп.	Дата		
Ген. директор	Чудесенкова				05.08.19		
ГМП	Крылов						
ГАП	Железов						
Разраб.	Железов						
Чертеж межевания территории М1:2000					Стадия	Лист	Листов
					П	2	2
					ООО "Тверской проектный институт"		